

# 1st stage a-105

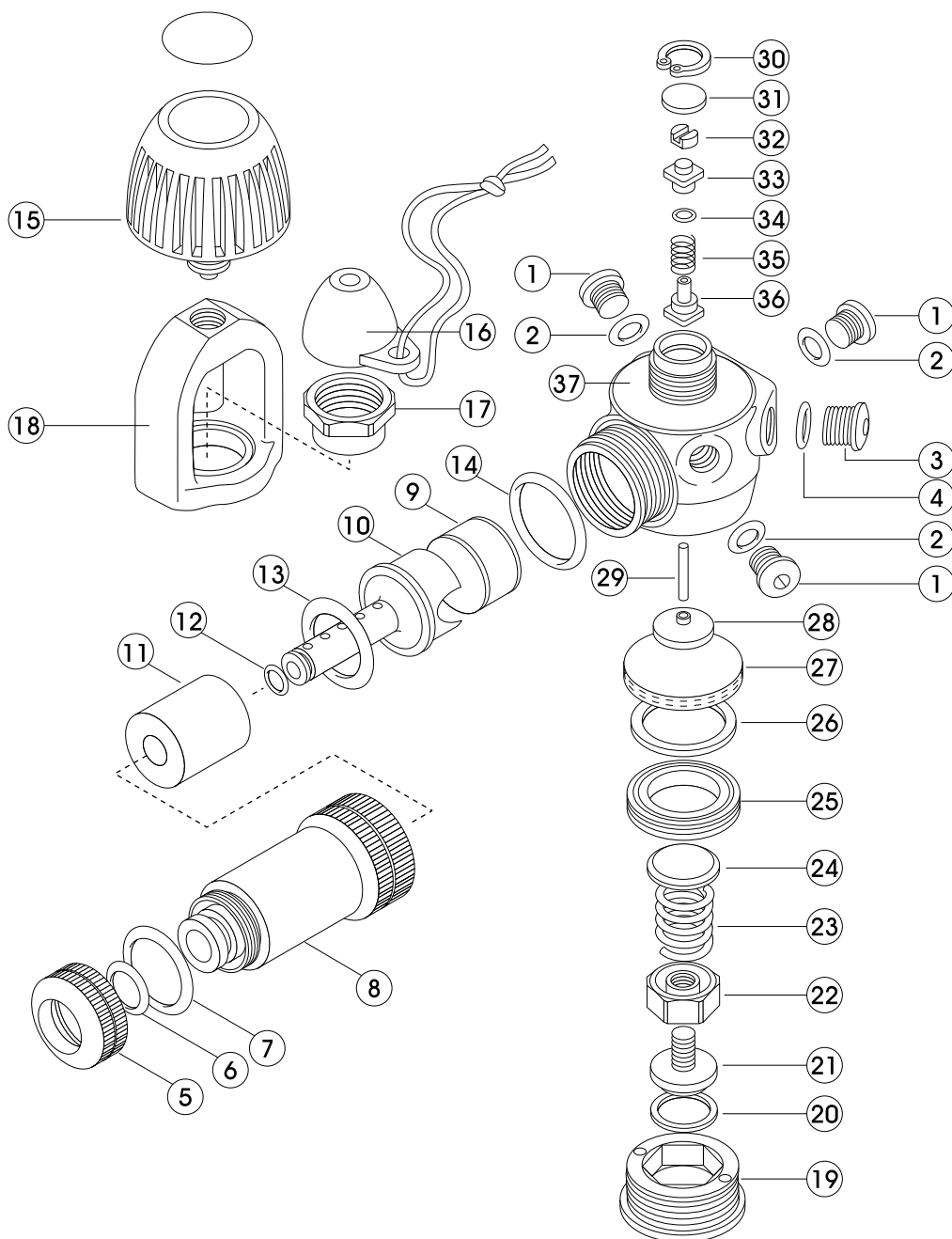

No.	コード	品名	仕様	価格(円)
1a	3100101101	プラグ A 6カクアナツキ	3/8 L.P.ポート	1,100
1b	3100101904	プラグ D 6カクアナツキ	1/2 L.P.ポート	1,000
2a	3993592011	リング ARP-011/HS75	W/1.78 ID/7.65	150
2b	3993592013	リング ARP-013/HS75	W/1.78 ID/10.28	150
3	3100101903	プラグ C 6カクアナツキ	7/16 H.P.ポート	1,100
4	3993898012	リング ARP-012/HS	W/1.78 ID/9.25 ハイトン	400
5	3100201047	カシツウキャップ	A-105.1056	2,500
6a	3993092013	リング P-14/HS75	W/2.4 ID/13.8	150
6b	3993592016	リング ARP-016/HS75	W/1.78 ID/15.60	150
7	3993592022	リング ARP-022/HS75	W/1.78 ID/25.12	150
8a	3100201046	カシツウケース	A-103.105.1056	3,700
8b	3100201049	ケース	A-105-87 1/2	3,700
9	1120280002	クリーンエア/Cフィルター PLA	カッセンタン A-105	840
10	3102080055	カシツウ 2	A-1056	700
11	1120200002	クリーンエア/Wフィルター A-105	カンスイ L=42MM	800
12	3993092004	リング P-7/HS75	W/1.9 ID/6.8	150
13a	3103080033	カシツウパッキン	A-1056	300
13b	3993592022	リング ARP-022/HS75	W/1.78 ID/25.12	150
14	3993592025	リング ARP-025/HS75	W/1.78 ID/29.87	150
15	2102080158	ヨークスクリュー '97	ステッカーツキ	1,700
16	1184380003	REG ダストキャップ NEO-2	W/ LINE 5/P	700
17	3100203045	ヨークリテーナー	A-101.105	1,600

No.	コード	品名	仕様	価格(円)
18	3101001032	ヨーク L アホロ	A-101・102・105-7	3,700
19	3100201044	ホディーキャップ	A-101.102.105-7	3,200
20	3102470303	テフロワッシャー	A-101.102.105	400
21	3100201043	アシヤストスクリュー	A-101.102.105-7	1,300
22	3100203047	ガイドナット	A-101.102.105	1,300
23	3101200062	L.P.チョウセイスプリング	A-101.2.5.7.8	600
24	3100101111	スプリングパッド	A-101.2.5.7.8	900
25	3100203046	ダイヤフラムリテーナー	A-101.102.105	1,900
26	3102480001	ダイヤフラム ワッシャー	PET	250
27	3103980105	H.P.ダイヤフラム	ウレタンエーテル 75° T=3	1,100
28	3100101105	ダイヤフラムパッド	A-101.2.5.7.8	1,000
29	3990100072	ヘコウヒン 1.6x14 M6	SUS304 M6 1.6x14	250
30	3990500101	リング インナー	JISB2804/13	400
31	3990800411	フィルター 150ミクロン SUS316	ケイ12.6 T=1.66	900
32	3100103073	ガイドリテーナー	A-101.102.105-7	600
33	2100100050	バランスチャンバー W/ オリング	A-101.2.5.7.8	1,300
34	3993898006	リング ARP-006/HS90	W/1.78 ID/2.90 ハイトン	250
35	3101200071	H.P.スプリング	A-101.2.5.7.8	600
36	3100103210	H.P.シート PTMEG90 マーキングスミ		3,200
37	3101001033	ホディー A-1056	3/8x3	非売品

上記価格はすべて消費税抜きの価格となります。